

Porte électrique „ET“ pour Caddy / Caddy Maxi

Différence par rapport aux autres fabricants:

Un câble métallique plutôt d'une chaîne. Seuls des petits travaux sont nécessaire sur la carrosserie. Le temps de pose est beaucoup moins long. Env. 4 heures.

Serrure d'origine et verrouillage centralisé conservés.

On peut ouvrir cette porte manuellement, de l'intérieur et de l'extérieur.

Taille réduite de moitié, donc une installation plus facile.

Puissance de la porte env. 20 kg (au lieu de 50 kg). Moins de contraintes sur toutes les pièces, plus de protection de pincement. Recommandé par Volkswagen.

Pas de sécurité anti pincement à rajouter, la puissance de fermeture étant relativement modérée.

Moins de courant électrique absorbé: 15 A au lieu de 30 A.

On peut connecter cette porte directement avec notre robot chargeur S2, sans module supplémentaire, sans frais additionnels. On gagne env. 4 heures de travail..

Différence avec une porte pneumatique:

La porte élec. s'ouvre toujours complètement. C'est un grand avantage pour le chargement de fauteuils à châssis rigide (plus de surcroît pour un double cylindre; 850 € économisés.)

On peut charger des fauteuils plus longs (chargement fauteuil plié +5cm, chargement fauteuil à châssis rigide +8cm)

La porte s'ouvre toujours complètement, ce qui augmente légèrement le temps d'ouverture et de fermeture de la porte.

Des petits travaux sur la carrosserie sont nécessaires.

La course est mesurée grâce à un signal envoyé par le moteur, plus de contacteur fin de course.

Actuellement disponible pour: Caddy et Caddy Maxi.

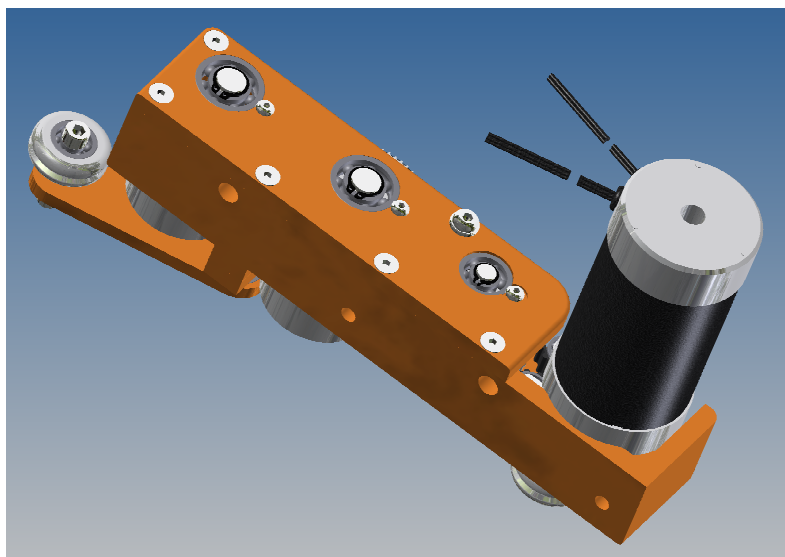

longueur: 290 mm
largeur: 52 mm
hauteur 1: 55 mm
hauteur 2: 102 mm
hauteur 3: 202 mm

12 V / 15 A

télécommande incluse.